

RESPONSABILE DI PROCEDIMENTO  
 arch. Sandro Mantuzzi

PROGETTISTI:  
 arch. Brigida Pagani  
 arch. Nicola Rossi

COLLABORATORI:  
 Claudio Pegorer  
 Leonardo Pavan  
 Antonio Pavoni  
 Nicoletta Cabianca

Segretario Generale  
 Presidente del Consiglio Comunale

Adozione con delibera C.C. n. 777 del 22.11.2001  
 Esecutiva 1/08.12.2001  
 Approvazione con Delibera C.C. n. 184 del 28.10.2002  
 Esecutiva 1/24.11.2002  
 Approvazione Variante P.d.Z. con Delibera C.C. n. del  
 Esecutiva 1/

VERIFICA DEGLI STANDARD  
 scala 1:2000

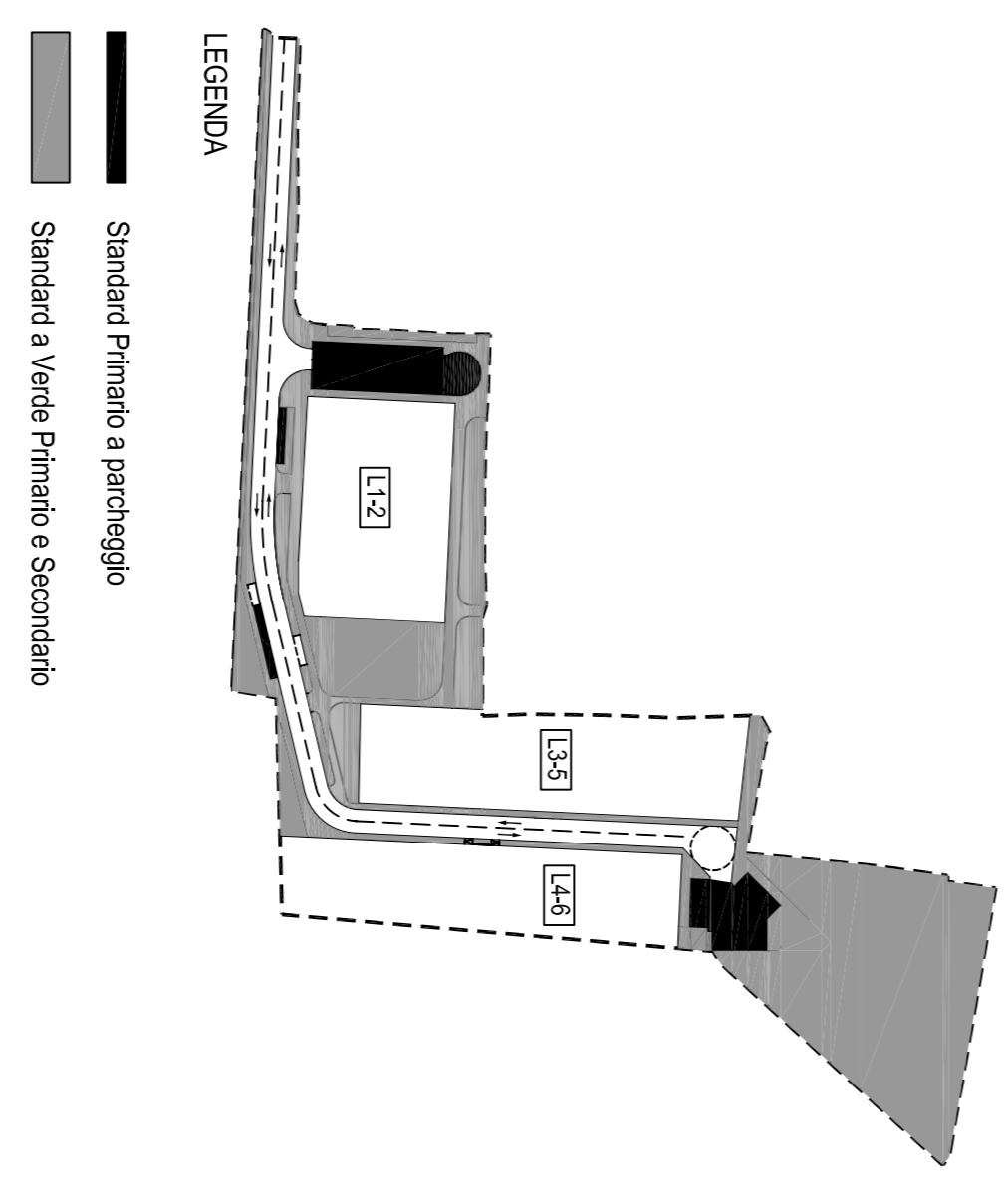

LEGENDA  
 Standard Primario a parcheggio  
 Standard a Verde Primario e Secondario

PROFILI E SEZIONI STRADALI TIPO  
 scala 1:2000

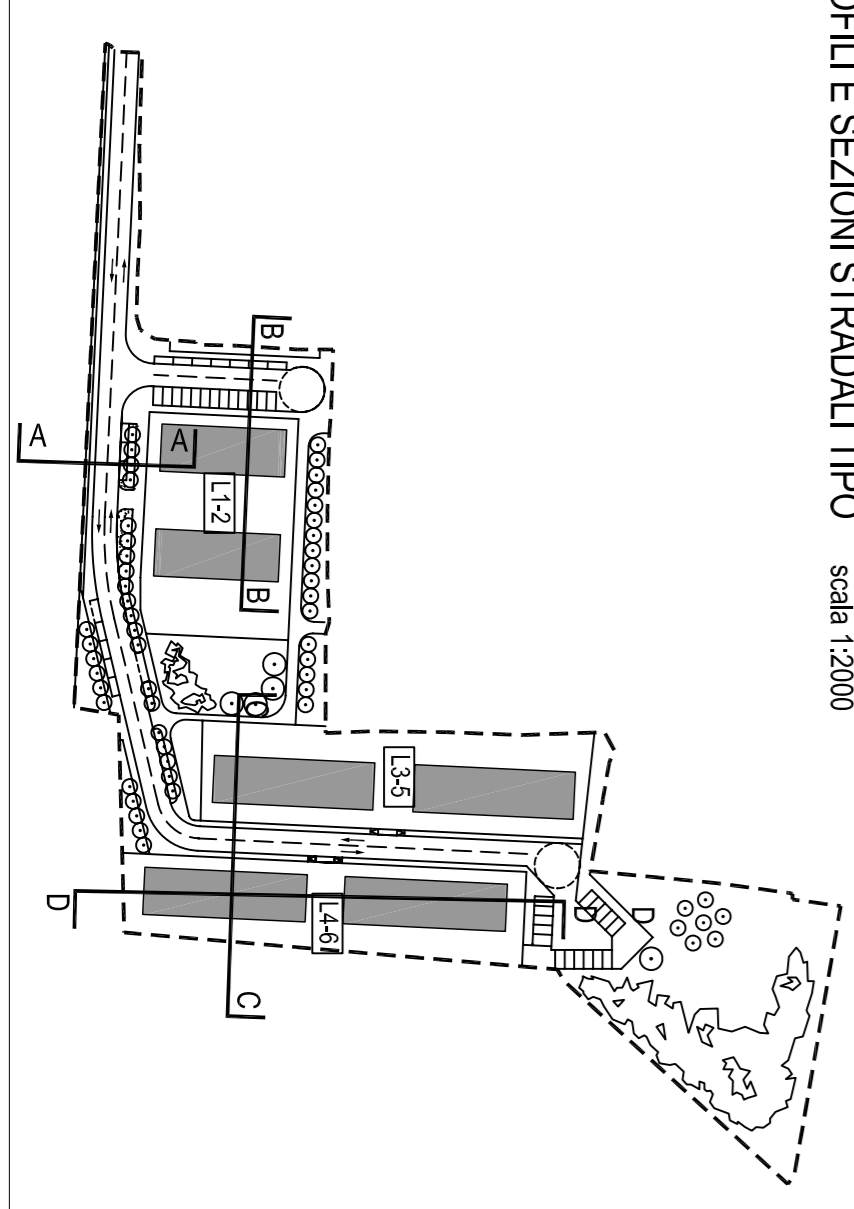

LEGENDA  
 LIMITI  
 Nuovo perimetro del Piano  
 Fabbricati rilevati  
 DESTINAZIONI D'USO DEL SUOLO  
 Spazi e percorsi pedonali  
 Aree a verde pubblico  
 Aree residenziali  
 Aree residenziali  
 Numero lotti nuova edificazione

ALTE INFORMAZIONI  
 VU  
 P - Viabilità Urbana  
 s - Principale  
 s - Secondaria  
 VL - Viabilità Locale  
 p - Principale  
 s - Secondaria  
 P - Parcheggi di superficie

ALTE INFORMAZIONI  
 Dossì (Porta residenziale)  
 Sensi di marcia  
 Passaggi ciclo-pedonali  
 Isole ecologica  
 Alberature  
 Macchia alberata  
 Fascia di rispetto di interesse  
 Paesistico Ambientale del Terraglio (Art. 33 PALAM)

LOTTE D'INTERVENTO

N° Lotti	Sup. Fondi	H. max	Terzario	Tipologie
mq.	mq.	m.	%	
1-2	2.313	8,350	9,50	Linea scollina
3-5	2.703	9,176	9,50	Linea scollina
4-6	2.448	9,354	9,50	Linea scollina
TOTALE	7.464	26,880		

CARATTERE URBANISTICHE

Superficie Teritoriale	18.343 mq
Viabilità	2.236 mq
Spazi e Percorsi Pedonali	2.167 mq
Parcheggi	1.029 mq
Aree a Verde P. Pubbico	5.445 mq
Aree Residenziali	7.464 mq

DIMENSIONAMENTO DELLE AREE A STANDARD

Atlaniti Tecnici	LR. 61/85 Art. 25 - 26 mq/lab	PRESCRIZIONI P.R.G.	PRESCRIZIONI P.R.G. Adott.	PRESCRIZIONI P.E.E.P.
Aree A STANDARD	179	179	188	179
Verde Primario + Secondario	3*15 = 3.222	537*3,220=3.767	5.080	7.612
Parcheggi residenza	3,5	627	630	660
TOTALI	3.849	4.397	5.740	8.641

SEZIONE A-A  
 scala 1:200

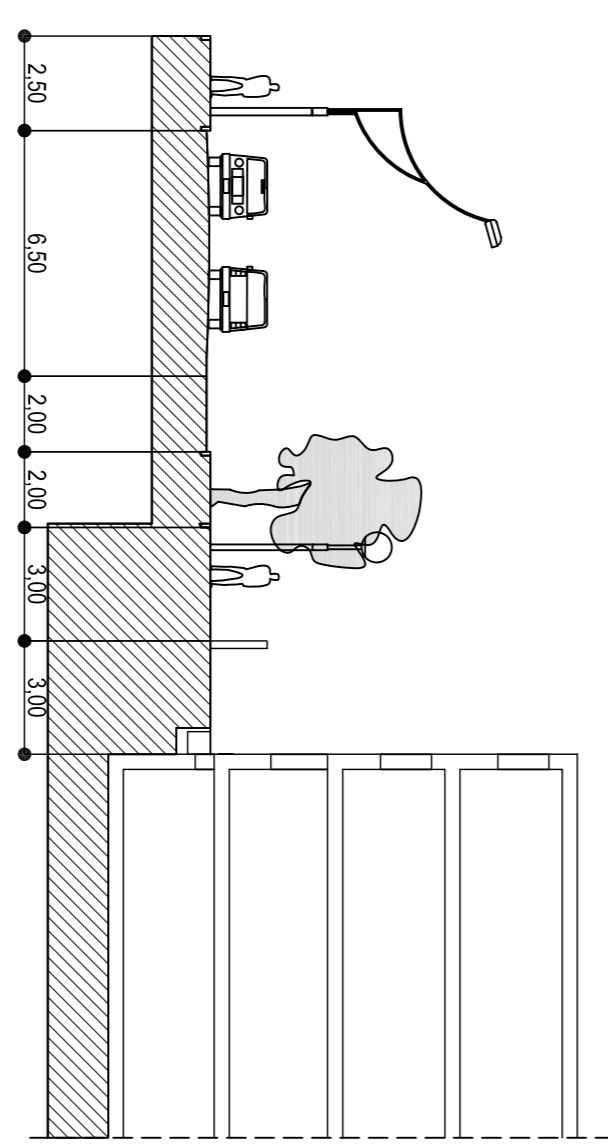

SEZIONE B-B  
 scala 1:200

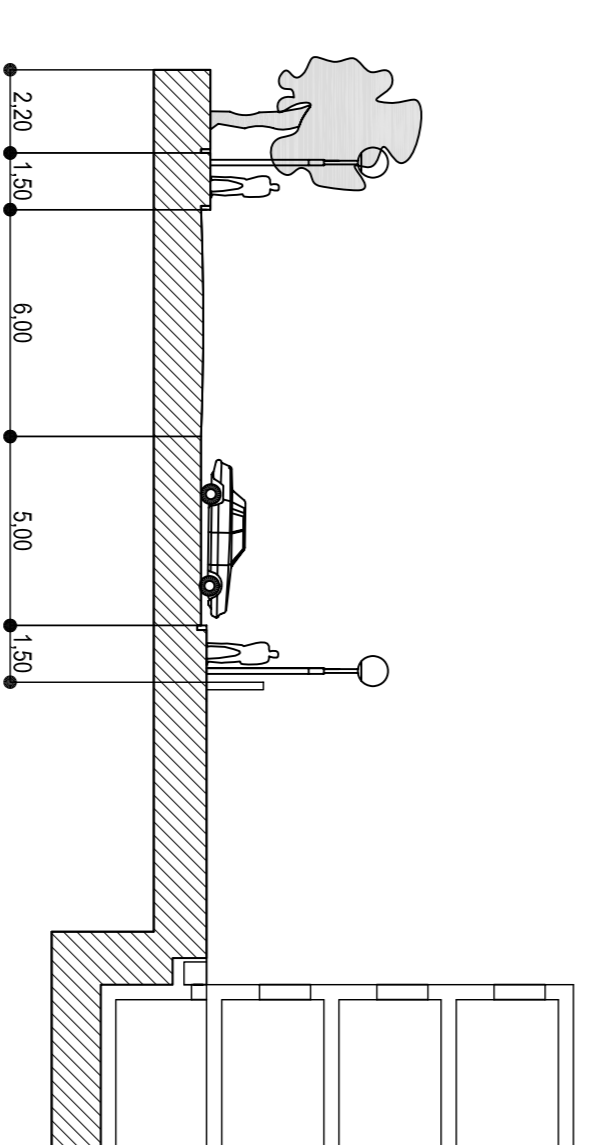

SEZIONE C-C  
 scala 1:200

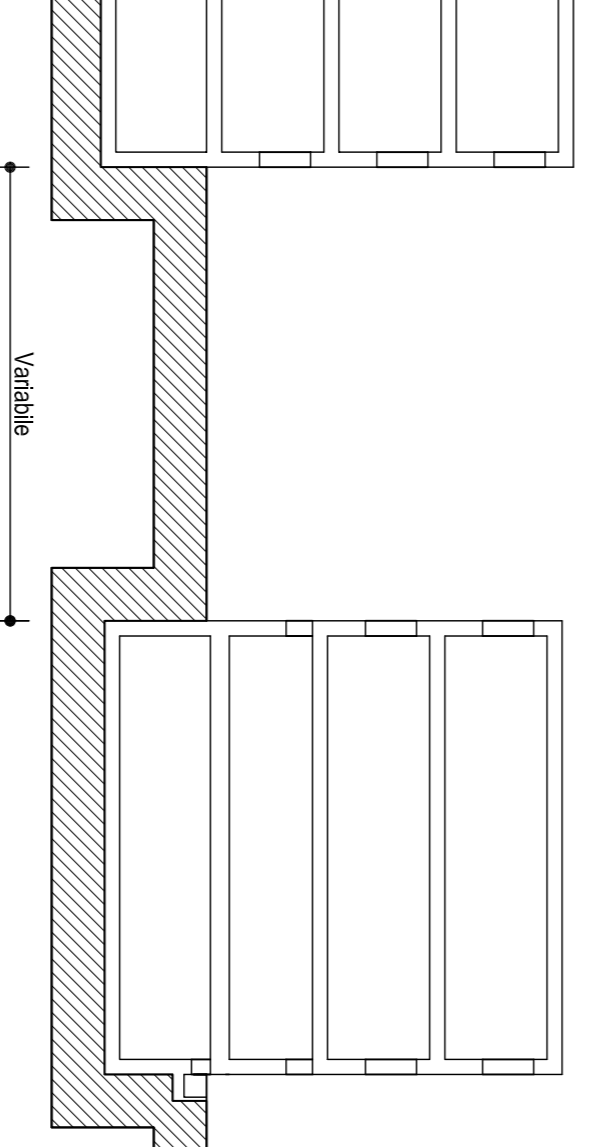

SEZIONE D-D  
 scala 1:300

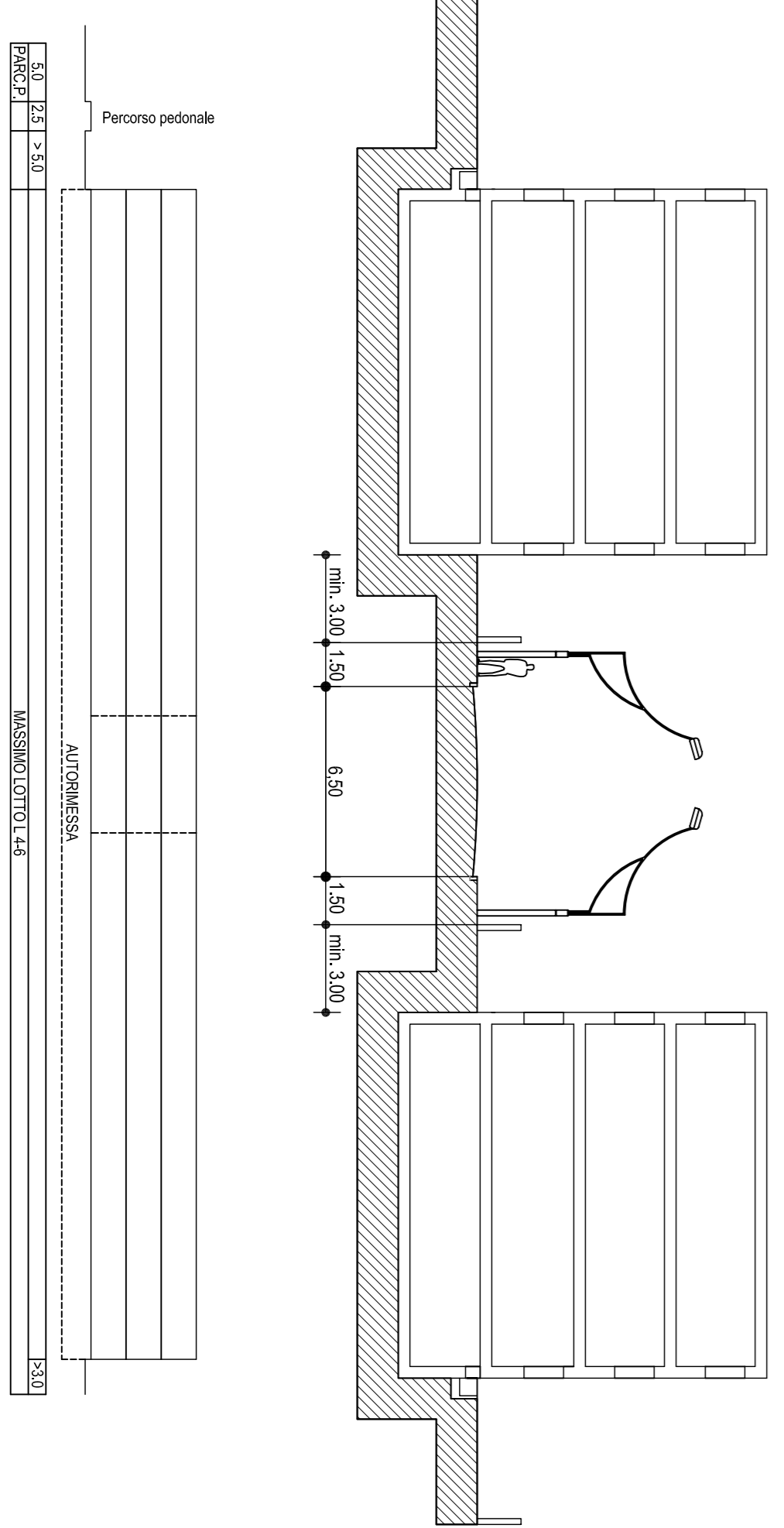
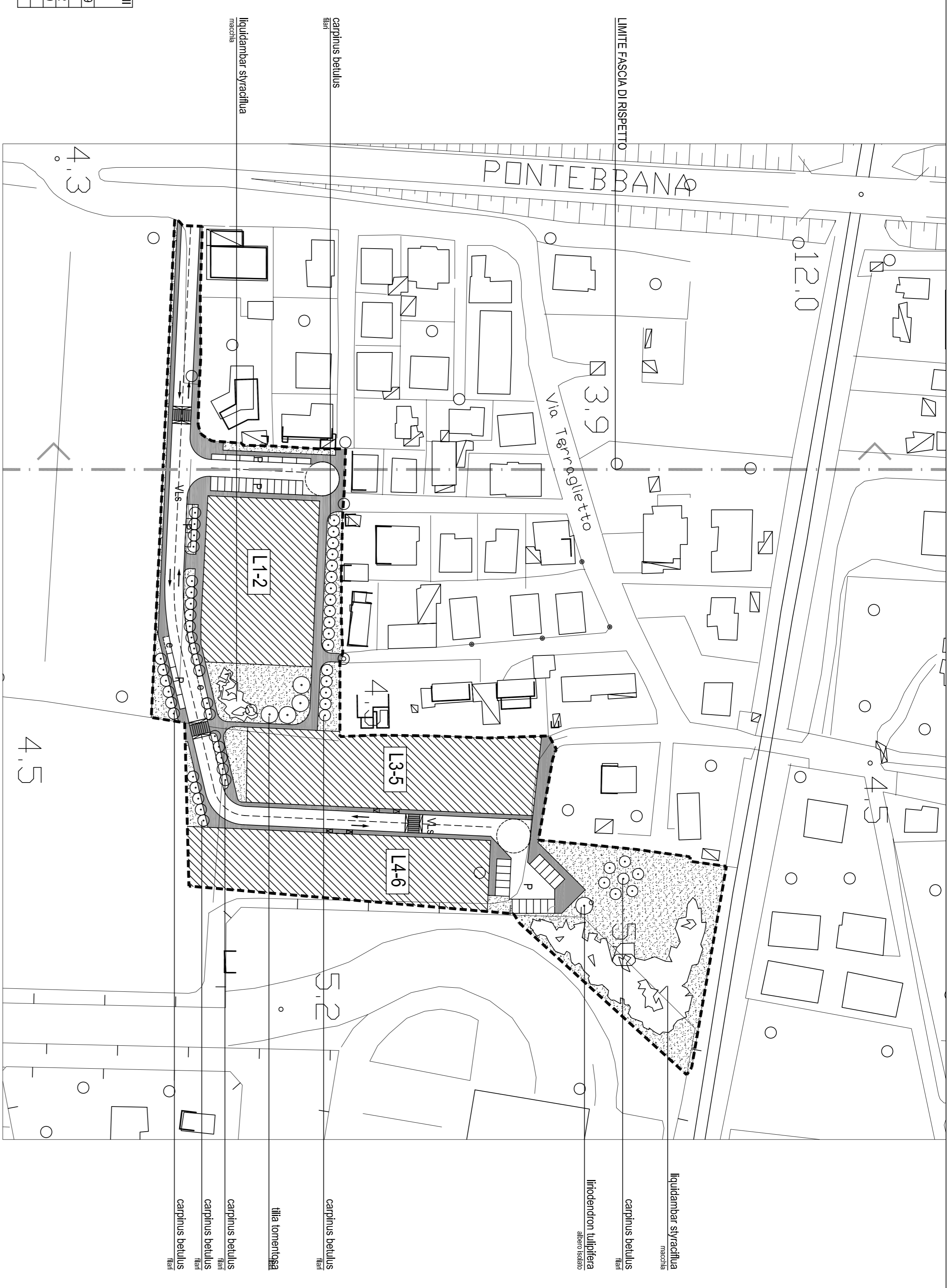
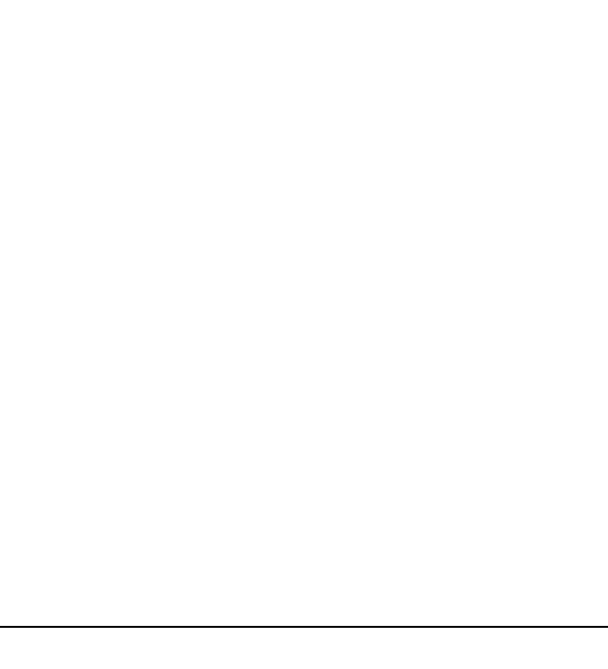

PARCELI	5,0	25	15,50
AUTONNIESSA			
MASSIMO LOTTO L.48			
	3,80		